

Краны шаровые Pekos (Испания)

Маркировка кранов шаровых Pekos

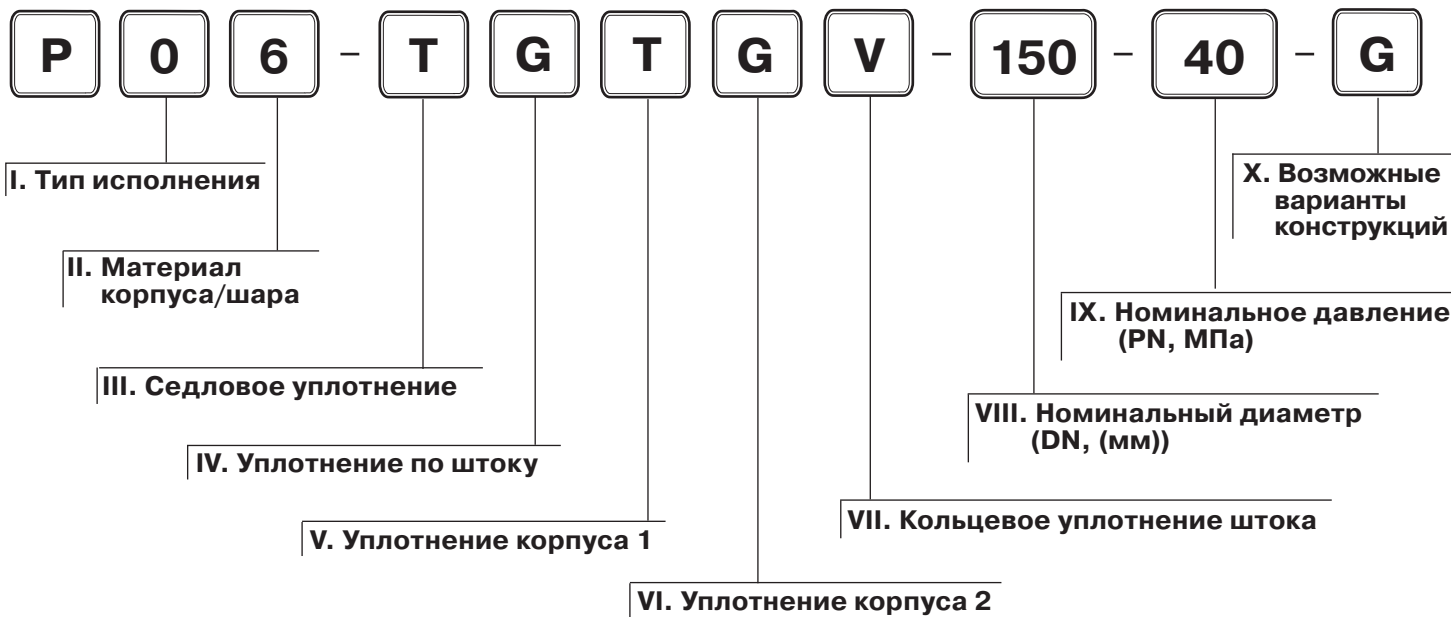

I. Тип исполнения

0	2-х ходовой кран по стандарту DIN, со строительной длиной по EN 558-2 (серии 14 или 27)
1	2-х ходовой кран по стандарту ANSI (Class 150 Lbs)
2	2-х ходовой кран по стандарту DIN, со строительной длиной по EN 558-1 (серия 1)
3	2-х ходовой кран по стандарту ANSI (Class 300 Lbs)
5	Кран с наклонным штоком
6	2-х ходовой кран по стандарту ANSI (Class 600 Lbs)
7	4-х ходовые краны по стандартам DIN, ANSI
8	3-х ходовые краны по стандартам DIN, ANSI
W	Краны межфланцевые по стандартам DIN, ANSI
15	2-ходовой кран по стандарту ANSI (Class 1500 Lbs)
25	2-ходовой кран по стандарту ANSI (Class 2500 Lbs)

II. Материал корпуса / шара

2	Чугун GG25/ Нерж. сталь 1.4308
4	Угл. сталь 1.0619 (WCC)/ Нерж. сталь 1.4408 (CF8M)
6	Нерж. сталь 1.4408 (CF8M)/ Нерж. сталь 1.4408 (CF8M)

III. Седловое уплотнение

T	Тефлон PTFE
R	Тефлон PTFE+стекловолокно
S	Тефлон PTFE+графит
X	Тефлон PTFE+ нерж. сталь
P	Полиэфирэфир кетон PEEK
K	KELF
N	DEVLON V
D	DELRIN
U	UHMWPE
C	Металл

IV. Уплотнение по штоку

T	Тефлон PTFE
R	Тефлон PTFE+стекловолокно
S	Тефлон PTFE+графит
G	Графит
U	UHMWPE

V. Уплотнение корпуса 1

T	Тефлон PTFE
R	Тефлон PTFE+стекловолокно
S	Тефлон PTFE+графит
G	Графит
U	UHMWPE

VI. Уплотнение корпуса 2

G	Графит
V	Витон
N	Нитрил

VII. Кольцевое уплотнение штока

V	Витон
N	Нитрил

X. Варианты конструкций

(возможность выбора нескольких вариантов одновременно)

B	Возможность отбора проб
E	Стандартное удлинение штока
F	Удлинение штока с контролем протечек
G	Конструкция с шаром на опоре
H	С рубашкой обогрева
I	Наклонный шток
K	Конструкция крана из 3-х частей
L	С блокировкой (замком)
M	Уплотнение металл по металлу
O	Пассивированное исполнение (на кислород)
S	Подпружиненные седла
T	Упрощенное удлинение штока (без фланца под привод)
U	Направление рабочей среды только в одну сторону
V	Подпружинивающее кольцо (эластомер)
W	Концы под приварку
RB	Редуцированный проход

Краткая информация о компании Pekos

Компания Pekos Fabricacion, S.A. (Испания) была основана в 1989 году. В настоящее время это один из ведущих в мире производителей и поставщиков трубопроводной арматуры промышленного применения. Распространение продукции компании Pekos Fabricacion S.A. осуществляется через разветвленную сеть представительств и партнеров по всему миру. На российском рынке оборудование Pekos, **эксклюзивно поставляемое Компанией АДЛ**, получило широкое распространение и признание потребителей благодаря отличным потребительским качествам, надежности и высокому уровню предоставляемого сервиса.

Шаровые краны Pekos установлены на таких известных объектах, как Оскольский электрометаллургический комбинат, ТулаЧерМет, Брянская бумажная фабрика, Самарский нефтеперерабатывающий завод и многих других.

Типы кранов Pekos и преимущества их конструкции

Компания Pekos производит краны, соответствующие стандартам DIN и ANSI, следующих типов: двухходовые, трехходовые, четырехходовые, межфланцевые, с рубашкой обогрева, краны с наклонным штоком, краны в криогенном исполнении и многие другие исполнения.

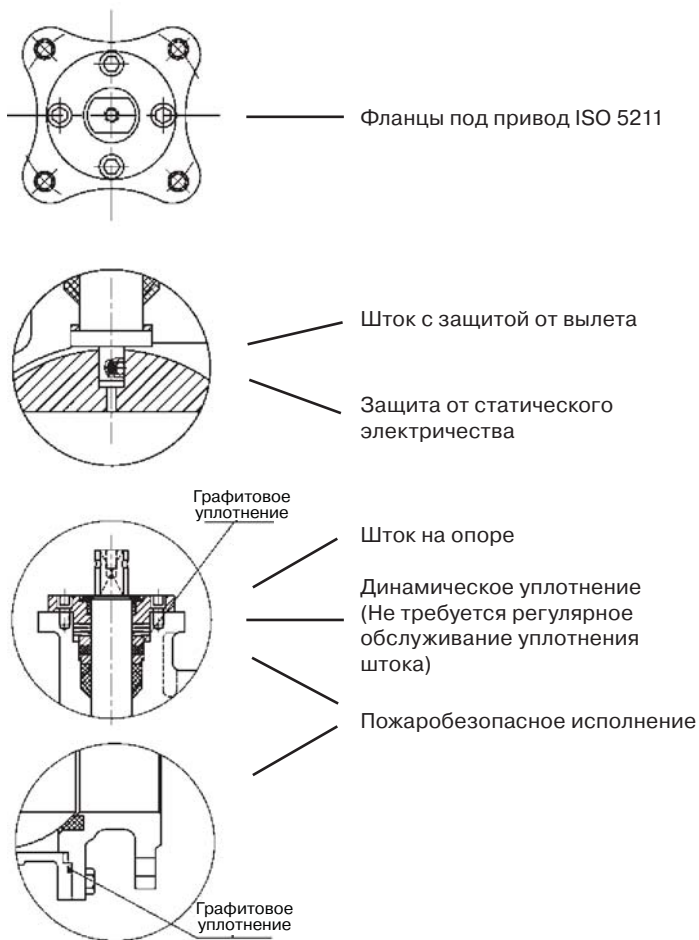

Применение шаровых кранов Pekos

Краны рекомендуется использовать в нефтегазовой, химической, нефтехимической, пищевой, целлюлозно-бумажной, горнодобывающей, сталелитейной промышленности, в паровых и пароконденсатных системах, в системах водоснабжения.

Основные комбинации уплотнений и рекомендации по их применению

1. TTTG	Применяется в системах газовой и нефтегазовой промышленности, а также данный вид уплотнений рекомендован для использования в системах водо-, теплоснабжения, в химической, пищевой, целлюлозно-бумажной и других отраслях промышленности
2. SSSG	Для использования в паровых, пароконденсатных и других высокотемпературных системах
3. CGGG	Для использования в высокотемпературных системах (до 500 °C)

Краны шаровые двухходовые Реkos серии P0

DIN

Применение

Для использования в химической, нефтехимической, нефтегазовой, пищевой, целлюлозно-бумажной, горнодобывающей, сталелитейной промышленности, в паровых и пароконденсатных системах и системах водоснабжения.

Технические характеристики

Серии кранов	P02		P04		P06	
Условный диаметр, (мм)	15–200	15–50	65–600	15–50	65–600	
Условное давление, МПа	1,6	4,0	1,6 / 4,0	4,0	1,6 / 4,0	
Рабочая температура, °C	–20..+240*		–40..+240*		–60..+240*	
Присоединение	фланцевое					
Управление	голый шток, рукоятка, редуктор, пневмопривод, электропривод					
Конструкция запорного органа	плавающий шар		плавающий шар / шар на опоре			
Герметичность	класс «А»					

* зависит от применяемых материалов.

Варианты конструкций:

- плавающий шар;
- шар на опоре;
- корпус из 2–3 частей или моноблок;
- полно- или неполнопроходной.

Спецификация

№	Деталь	P02		P04/P24		P06/P26	
1	Корпус 1	GG25	Чугун	1.0619	Угл. сталь	1.4408	Нерж. сталь
2	Корпус 2	GG25	Чугун	1.0619	Угл. сталь	1.4408	Нерж. сталь
3	Шар	1.4027	Нерж. сталь	1.4408	Нерж. сталь	1.4408	Нерж. сталь
4	Седло	PTFE + CG	(S)	PTFE	(T)	PTFE	(T)
5	Шток	1.4021	Нерж. сталь	1.4401	Нерж. Сталь	1.4401	Нерж. сталь
6	Уплотнение штока	PTFE + CG	(S)	PTFE + FG	(R)	PTFE + FG	(R)
7	Уплотнение штока	PTFE + CG	(S)	PTFE	(T)	PTFE	(T)
7d	Уплотнение штока	–		Graphite	(G)	Graphite	(G)
13a	Болт крышки	A4-70		A4-70		A4-70	
13b	Ограничитель хода	A4-70		A4-70		A4-70	
14	Уплотнение корпуса	PTFE + CG	(S)	PTFE	(T)	PTFE	(T)
15	Болт корпуса	1.045(8.8)		A2-70		A4-70	
31	Опорная шайба	–		PTFE	(T)	PTFE	(T)
32	Диск опорной шайбы	–		PTFE + FG	(R)	PTFE + FG	(R)
34	Уплотнение корпуса	–		Graphite	(G)	Graphite	(G)

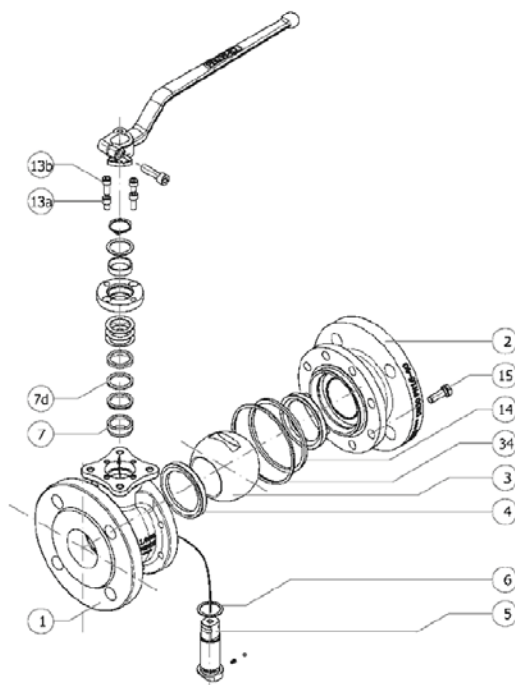

Конструкция крана с плавающим шаром (PN 1,6 МПа, DN 15–200; PN 4,0 МПа, DN 15–125)

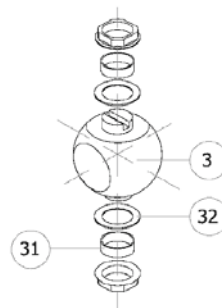

Конструкция крана с шаром на опоре (DN 150–200 PN 4,0 МПа, DN 250–400)

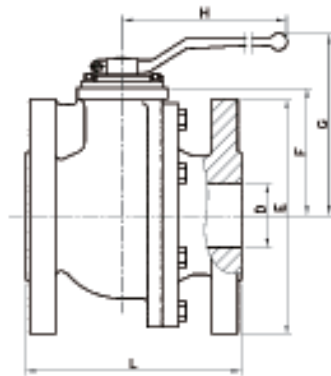

Габаритные размеры и технические данные двухходовых шаровых кранов серии P0

DN, (мм)	D, (мм)	L*, (мм)	E, (мм)		F, (мм)	G, (мм)	H, (мм)	ISO 5211	Масса*, (кг)
			PN 1,6 МПа	PN 4,0 МПа					
15	15	115	95	95	52	100	185	F05	3
20	20	120	105	105	54	102	185	F05	3
25	25	125	115	115	60	110	185	F05	4
32	32	130	140	140	65	115	185	F05	6
40	40	140	150	150	75	129	293	F07	8
50	50	150	165	165	83	137	293	F07	11
65	65	170	185	185	96	150	293	F07	15
80	80	180	200	200	114	187	350	F10	20
100	100	190	220	235	128	201	350	F10	29
125	125	325	250	270	158	247	680	F12	58
150	150	350	285	300	175	264	680	F12	75
200	200	400	340	375	245	334	750	F14	137
250	250	450	405	450	285	-	-	F14	220
300	300	500	460	515	336	-	-	F14	290
350	350	550	520	580	347	-	-	F16	377
400	400	600	525	585	386	-	-	F25	480

* Для DN 15–100 возможно исполнение с увелич. строит. длиной (серия P2)

Коэффициент пропускной способности, (м³/ч)

DN, (мм)	15	20	25	32	40	50	65	80	100	125	150	200	250	300	350	400
Kv, (м³/ч)	18	38	60	105	170	255	480	910	1500	2450	3900	8400	13800	18300	23500	32100

Крутящий момент двухходовых шаровых кранов серии P0, Нм

DN, (мм)	15	20	25	32	40	50	65	80	100	125	150	200	250	300	350	400
Нм	8	10	14	23	31	46	55	85	110	240	380	540	950	1200	2130	2860

Примечание:

- Крутящий момент указан для кранов с седловым уплотнением Т при $\Delta P=1,6$ МПа, рабочая среда — условно чистая вода.
- С уплотнениями S или R крутящий момент увеличится на 30–50 %.
- При длительной эксплуатации в одном положении крутящий момент может увеличиться до 50 % и нормализуется после нескольких поворотов рукоятки.

Диаграмма «Температура — Давление»

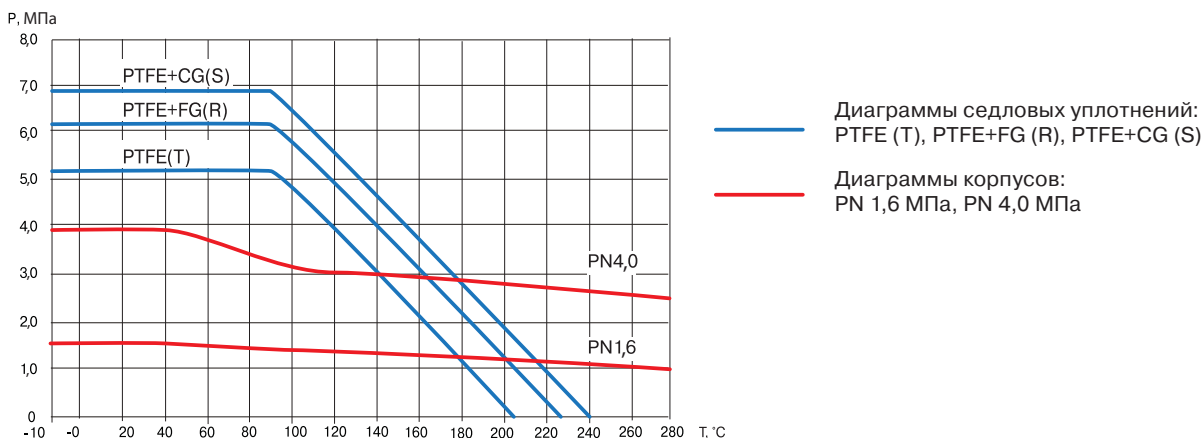

* Диаграммы для других типов уплотнений предоставляются по запросу